

Hochhubdeichselstapler mit Fahrerplattform

PSP 125STFV

Ein robuster, ergonomischer, kraftvoller und wendiger Deichselstapler mit klappbarer Fahrerstandplattform und verbesserten Sicherheitsfunktionen. Ideal für alle Läger und - mit Initialhub ausgestattet - für Doppelstockbeladung geeignet. Seitliche Schutzbügel, Elektrische Lenkung und feste Fahrerstandplattform als Option verfügbar.

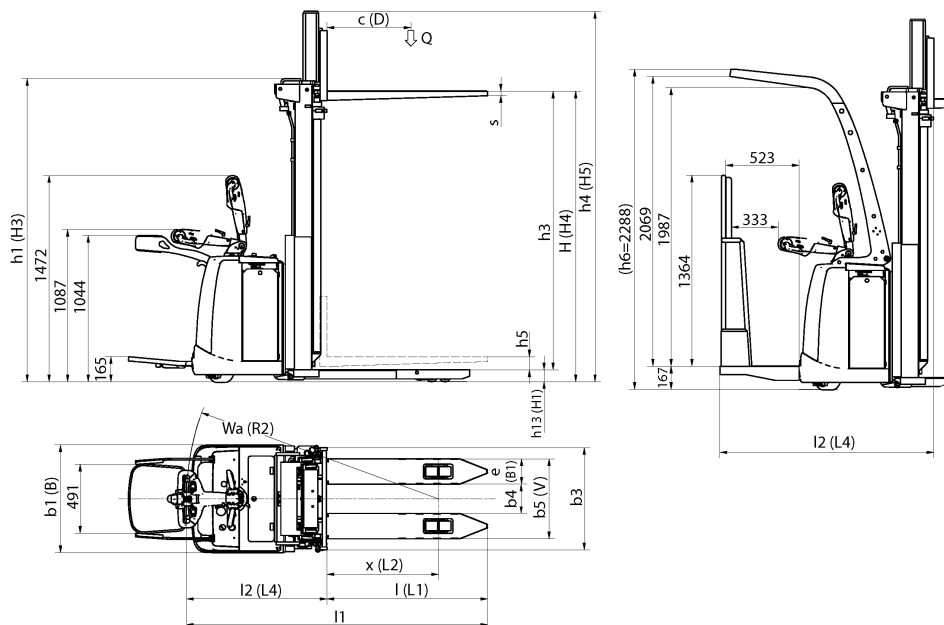

Masttyp	Hubhöhe H4	Min Bauhöhe H3	Max Bauhöhe H5
Teleskop	2690	1845	3110
	2990	1995	3410
	3290	2150	3710
	3590	2300	4010
	4190	2600	4610
Doppel-Teleskop			

Hubleistungen	0	Specification			PSP 125STFV
	0a	Radarmposition			Schmalspurmodell
	1	Nenntragfähigkeit	Q	kg	1250
	1a	Schwerpunktsabstand	D	mm	400 - 600
	2	Hubhöhe	H4	mm	Siehe Tabelle
	2a	Masthöhe	H3/H5	mm	Siehe Tabelle
	2b	Transportfreihub	H2 TV mast	mm	H3-412
	2c	Vollfreihub	H2 DT mast	mm	
	2d	Radarmhub		mm	
	3	Mastneigung vorwärts-rückwärts			
	3a	Gabelneigung, vorwärts-rückwärts			
4	Hubgeschwindigkeit, ohne Last - mit Last		m/s	0,26 - 0.13	
4a	Hubzeit, ohne Last - mit Last		s		
4b	Hubgeschwindigkeit, Ergolift, ohne Last - mit Last		m/s		
5	Senkgeschwindigkeit, ohne Last - mit Last		m/s	0,21 - 0,33	
5a	Senkgeschwindigkeit, ohne Last - mit Last		s		
Fahrleistungen	6	Fahrgeschwindigkeit, ohne Last - mit Last		km/h	5,6 - 5,6
	6a	Fahrgeschwindigkeit, ohne Last - mit Last		m/s	
		Beschleunigung 0-10 m			
		Ohne Last - mit Last		s	7,5 - 7,9
	8	Steigvermögen, ohne Last / mit Last	max	%	7,9
	10	Wenderadius	R2	mm	1675 / 2058
	11	Arbeitsgangbreite einschl 200 mm Manövrierspiel			
		Lastlänge 1200 mm	Ast	mm	2325 - 2708
		Lastlänge 1000 mm	Ast	mm	2125 - 2508
		Lastlänge 800 mm	Ast	mm	
		Arbeitsgangbreite laut BITA GN9 nur in England	A1	mm	
		A2	mm		
		A3	mm		
	Arbeitsbreite mit Palette LL 1200 mm mit Plattform hochgeklappt/heruntergeklappt	Min	mm		
11a	Minimale Umsetzgangbreite	Min	mm		
11c	Max. Lastlänge	LL	mm		
11d	Max. Lastbreite	LB	mm		
Abmessungen	13	Höhe über Fahrerschutzdach, abgesenkt	H6	mm	2288
	13a	Sitzhöhe	H7	mm	165
	13b	Einstiegshöhe	Y1	mm	
	13c	Bodenhöhe		mm	
	13d	Einstiegbreite		mm	
	14	Maschinenlänge	L	mm	2107
	15	Maschinenbreite	B	mm	770
	15a	Mass über Führungsrollen	A	mm	
	15b	Mass über Stabilisatoren	S	mm	
	15c	Kabinenlänge		mm	
	15d	Kabinenbreite	B3	mm	
	15e	Höhe der Einstiegstüren		mm	
	16	Gabellänge	L1	mm	1200, 1000
	17	Breite über Gabel	V max/min	mm	570
	17a	Mass zwischen Gabeln		mm	
	18	Schublänge	U	mm	
	19	Maschinenlänge einschliesslich Gabelrücken	L4 T-mast	mm	907
		Maschinenlänge einschliesslich Gabelrücken	L4 DT-mast	mm	
	20	Gabelbreite - Dicke	B1	mm	180 - 65
	20a	Gabelhöhe, abgesenkt, max	H1	mm	90
	21	Radarmhöhe	H8	mm	82
	22	Mass zwischen den Radarmen	B2	mm	210
	22a	Mass über Radarme		mm	770
	23	Abstand zwischen Vorderachse und Gabelrücken, eingezogen	L2	mm	750
	23a	Abstand zwischen Vorderachse und Mittellinie/Drehgeräte	L2	mm	
	23b	Abstand zwischen Vorderachse und Gabelrücken	X1	mm	
24	Achsabstand	L3	mm	1412	
25	Spurweite, vorn/hinten		mm	501 / 380	
26	Bodenfreiheit bei halbem Achsabstand		mm	28	
Gewicht	27	Gesamtgewicht mit/ohne Batterie		kg	1267 / 1017*
	28	Max. Achsdruck, Lastseite, ohne/mit klassifizierter Last		kg	378 / 1432
	29	Max. Achslast, Antriebsseite, ohne/mit klassifizierter Last		kg	889 / 1095
	30	Max. Raddruck, ohne/mit klassifizierter Last		MPa	4,9 / 6,2
Antrieb	39	Batterikapazität		kWh/Ah	220 - 400*
	39a	Batterispannung		V	24
	41	Fahrmotor		kW	1,3
	42	Geschwindigkeitsregulierung			Combi AC
	43	Hubmotor. Leistung - Aussetzbetr./Einschaltdauer		kW-%/min	1,0
43a	Hydraulikdruck		MPa		
Fahrwerk	44	Radtyp, Antriebsrad - sonstige Räder			Vulkollan
	44a	Radanzahl, Antriebs-/Stützräder - Lasträder			2 - 2
	45	Radabmessungen			
	45a	Lasträder - Durchmesser x Breite		mm	230*70
	45b	Antriebsrad - Durchmesser x Breite		mm	85*99
	45c	Stützräder - Durchmesser x Breite		mm	140*60
	46	Lenksystem			Deichsel
	47	Fahrbremse			El. - Fahrmotor
48	Feststellbremse - Wirkungsweise			Elektro	

* Je nach Batteriegrösse

Wir behalten uns das Recht vor, Konstruktionsänderungen vorzunehmen.